

TRES

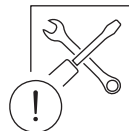

Ref. 193686602G • ed. 05AI

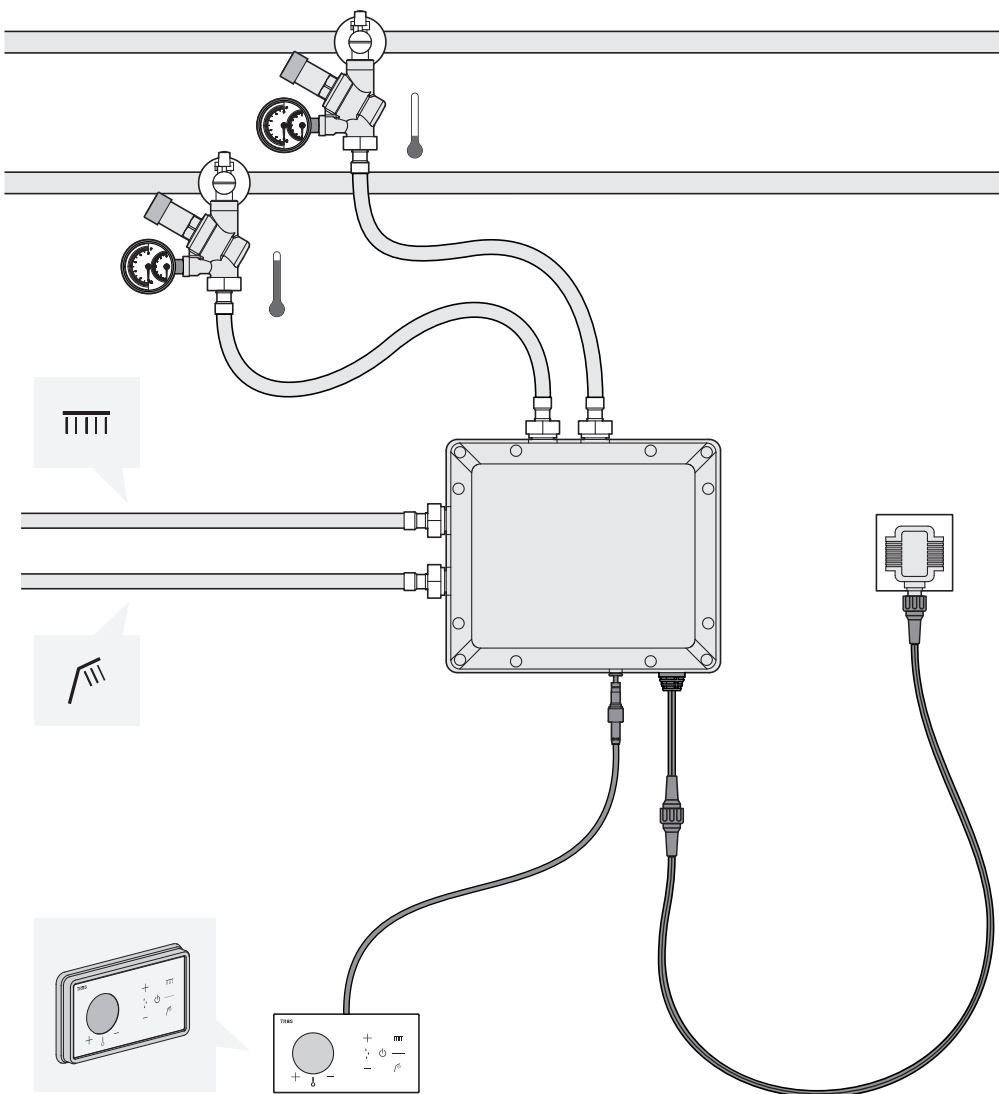

EL INCUMPLIMIENTO DE ESTAS INSTRUCCIONES EXIME DE TODA RESPONSABILIDAD A TRES GRIFERÍA • L'INCOMPLIMENT D'AQUESTES INSTRUCCIONS EXIMEIX DE TOTA RESPONSABILITAT A TRES GRIFERÍA • LE NON-RESPECT DE CES INSTRUCTIONS DÉGAGE TRES GRIFERÍA DE TOUTE RESPONSABILITÉ • DIE MISSACHTUNG DIESER ANWEISUNGEN BEFREIT TRES GRIFERÍA VON JEDLICHER HAFTUNG • NIET-NALEEVING VAN DEZE INSTRUCTIES ONTSLAAT TRES GRIFERÍA VAN ALLE VERANTWOORDELIJKHEID • L'INADEMPIMENTO DELLE PRESENTI INDICAZIONI ESONERA TRES GRIFERÍA DA QUALSIASI RESPONSABILITÀ • TRES GRIFERÍA NENESE ODPOVĚDNOST ZA ŠKODY ZPŮSOBENÉ NEDODRŽENÍM UVEDENÝCH POKYŇŮ • THE NON-FULFILMENT OF THESE INSTRUCTIONS SHALL EXEMPT TRES FROM ALL AND ANY LIABILITY • NIEPRZESTRZEGANIE NINIEJSZYCH INSTRUKCJI ZWALNIA FIRMĘ TRES GRIFERÍA Z WSZELKIEJ ODPOWIEDZIALNOŚCI • O INCUMPRIMENTO DESTAS INSTRUÇÕES ISENTA A TRES GRIFERÍA DE QUALQUER RESPONSABILIDADE • НЕСОБЛЮДЕНИЕ ДАННЫХ ИНСТРУКЦИЙ ВЛЕЧЕТ ЗА СОБОЙ ОСВОБОЖДЕНИЕ КОМПАНИИ TRES GRIFERÍA ОТ ЛЮБОЙ ОТВЕТСТВЕННОСТИ



- es** Este aparato puede ser utilizado por niños a partir de 8 años y personas con capacidades físicas, sensoriales o mentales reducidas o con falta de experiencia y conocimiento si han recibido supervisión o instrucciones sobre el uso del aparato de forma segura y comprenden los peligros que esto implica. Los niños no deben jugar con el aparato. Los niños no deben realizar la limpieza ni el mantenimiento sin supervisión. El aparato solo debe utilizarse con la fuente de alimentación suministrada. Presión máxima de entrada de agua: **500000 Pa** Presión mínima de entrada de agua: **100000 Pa**
- ca** Aquest aparell pot ser utilitzat per nens a partir de 8 anys i persones amb capacitats físiques, sensorials o mentals reduïdes o amb falta d'experiència i coneixement si han rebut supervisió o instruccions sobre l'ús de l'aparell de forma segura i comprenen els perills que això comporta. Els nens no han de jugar amb l'aparell. Els nens no han de realitzar la neteja ni el manteniment sense supervisió. L'aparell només s'ha d'utilitzar amb la font d'alimentació subministrada. Pressió màxima d'entrada d'aigua: **500000 Pa** Pressió mínima d'entrada d'aigua: **100000 Pa**
- fr** Cet appareil peut être utilisé par des enfants de plus de 8 ans et des personnes ayant des capacités physiques, sensorielles ou mentales réduites ou un manque d'expérience et de connaissances, s'ils sont surveillés ou ont reçu des instructions concernant l'utilisation de l'appareil en toute sécurité et s'ils sont en mesure de comprendre les éventuels dangers. Les enfants ne doivent pas jouer avec l'appareil. Les enfants ne doivent pas le nettoyer ou effectuer son entretien sans surveillance. L'appareil ne doit être utilisé qu'avec la source d'alimentation fournie. Pression maximale de l'arrivée de l'eau: **500000 Pa** Pression minimale de l'arrivée de l'eau: **100000 Pa**
- de** Dieses Gerät darf von Kindern ab 8 Jahren oder Personen mit eingeschränkter körperlicher, sensorischer oder geistiger Fähigkeiten oder mangelnder Erfahrung und Sachkenntnis verwendet werden, wenn sie entsprechend beaufsichtigt und in die sichere Bedienung des Gerätes eingewiesen wurden und die damit verbundenen Gefahren begreifen. Kinder dürfen nicht mit dem Gerät spielen. Die Reinigung und Wartung darf nicht von Kindern ohne Aufsicht durchgeführt werden. Das Gerät darf nur mit dem mitgelieferten Netzgerät betrieben werden. Maximaler Wassereingangsdruck: **500000 Pa** Minimaler Wassereingangsdruck: **100000 Pa**
- de** Dieses Gerät darf von Kindern ab 8 Jahren oder Personen mit eingeschränkter körperlicher, sensorischer oder geistiger Fähigkeiten oder mangelnder Erfahrung und Sachkenntnis verwendet werden, wenn sie entsprechend beaufsichtigt und in die sichere Bedienung des Gerätes eingewiesen wurden und die damit verbundenen Gefahren begreifen. Kinder dürfen nicht mit dem Gerät spielen. Die Reinigung und Wartung darf nicht von Kindern ohne Aufsicht durchgeführt werden. Das Gerät darf nur mit dem mitgelieferten Netzgerät betrieben werden. Maximaler Wassereingangsdruck: **500000 Pa** Minimaler Wassereingangsdruck: **100000 Pa**
- nl** Dit apparaat kan worden gebruikt door kinderen vanaf 8 jaar en personen met verminderde lichamelijke, zintuiglijke of geestelijke vermogens of met gebrek aan ervaring en kennis, indien zij onder toezicht staan of instructies hebben gekregen over het veilig gebruik van het apparaat en de gevaren ervan begrijpen. Kinderen mogen niet met het toestel spelen. Kinderen mogen niet zonder toezicht het apparaat reinigen of onderhoud plegen. Het apparaat mag alleen worden gebruikt in combinatie met de bijgeleverde voedingseenheid. Maximale waterdruk toevoer: **500000 Pa** Minimale waterdruk toevoer: **100000 Pa**
- it** Questo apparecchio può essere usato da bambini a partire da 8 anni e da persone con ridotte capacità fisiche, sensoriali o mentali o prive di esperienza e conoscenza, a condizione che siano state supervisionate o istruite sull'uso in modo sicuro e che comprendano i pericoli connessi. I bambini non devono giocare con l'apparecchio. I bambini non devono dedicarsi alla pulizia e alla manutenzione senza la supervisione di un adulto. L'apparecchio deve essere utilizzato soltanto con l'alimentatore in dotazione. Pressione massima di ingresso dell'acqua: **500000 Pa** Pressione minima di ingresso dell'acqua: **100000 Pa**
- cs** Děti od 8 let a osoby se sníženými fyzickými, senzorickými a mentálními schopnostmi smí přístroj používat jen pod dohledem či po instrukcích o bezpečném používání a za předpokladu, že chápou rizika spojená s jeho používáním. Děti si s přístrojem nesmí hrát. Děti nesmí provádět čištění přístroje, ani jeho údržbu bez dohledu dospělých. Přístroj musí být napájen dodaným zdrojem napájení. Maximální vstupní tlak vody: **500000 Pa** Minimální vstupní tlak vody: **100000 Pa**
- en** This appliance can be used by children aged from 8 years and above and persons with reduced physical, sensory or mental capabilities or lack of experience and knowledge if they have been given supervision or instruction concerning use of the appliance in a safe way and understand the hazards involved. Children shall not play with the appliance. Cleaning and user maintenance shall not be made by children without supervision. Appliance is only to be used with the power supply unit provided. Maximum inlet water pressure: **500000 Pa** Minimum inlet water pressure: **100000 Pa**
- pl** To urządzenie może być użytkowane przez dzieci w wieku od 8 lat oraz osoby o ograniczonych zdolnościach fizycznych, sensorycznych lub umysłowych, a także osoby nieposiadające doświadczenia i wiedzy, pod warunkiem, że znajdują się one pod odpowiednią opieką lub zostały poinformowane na temat bezpiecznego użytkowania urządzenia i rozumieją związane z nim zagrożenia. Dzieci nie powinny bawić się urządzeniem. Dzieci nie mogą czyścić ani konserwować urządzenia bez nadzoru. Urządzenie może być stosowane jedynie z dostarczonym źródłem zasilania. Maksymalne ciśnienie wody na wejściu: **500000 Pa** Minimalne ciśnienie wody na wejściu: **100000 Pa**
- pt** Este aparelho pode ser utilizado por crianças a partir dos 8 anos e pessoas com capacidades físicas, sensoriais ou mentais reduzidas ou com falta de experiência e conhecimento se tiverem recebido supervisão ou instruções sobre o uso do aparelho de forma segura e compreendem os perigos que isto implica. As crianças não devem brincar com o aparelho. As crianças não devem realizar a limpeza nem a manutenção sem supervisão. O aparelho só deve ser utilizado com a fonte de alimentação fornecida. Pressão máxima de entrada de água: **500000 Pa** Pressão mínima de entrada de água: **100000 Pa**
- ru** Это устройство может использоваться детьми старше 8 лет и лицами с ограниченными физическими, сенсорными или умственными способностями, либо без опыта эксплуатации устройства, при условии, что такое использование осуществляется под контролем или эти лица получили предварительные указания по безопасной эксплуатации устройства и ознакомились со всеми связанными с этим рисками. Детям запрещается играть с устройством. Не допускается очистка или обслуживание устройства детьми без контроля со стороны взрослых. Устройство может быть подключено только к поставляемому источнику питания. Максимальное давление подачи воды: **500000 Pa** Минимальное давление подачи воды: **100000 Pa**

VALORES DE CONEXIÓN • VALORS DE CONNEXIÓ • VALEURS DE BRANCHEMENT • ANSCHLUSSWERTE •
 WAARDEN VAN DE VERBINDING • VALORI DI CONNESSIONE • NASTAVENÍ PŘIPOJENÍ • FITTING CONNECTION
 SPECIFICATIONS • CHARAKTERYSTYKI PODŁĄCZENIA • CONDIÇÕES DE CONEXÃO • ПРОМЫВКА СИСТЕМЫ

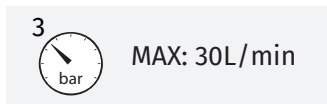
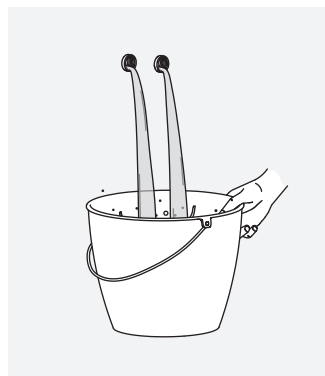
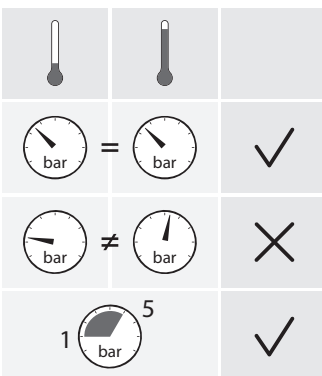
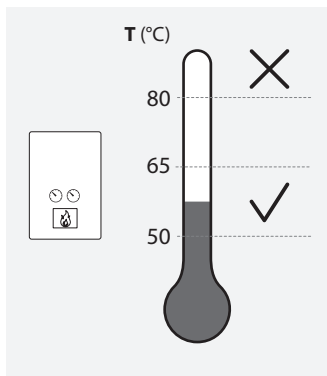

No incluido · No inclós · Non fournies · Nicht enthaltet · Non fornite in dotazione · Nejsou součástí dodávky · Not included · Nie załączone · Niet meegeleverd · Não incluídas · в комплект НЕ входят

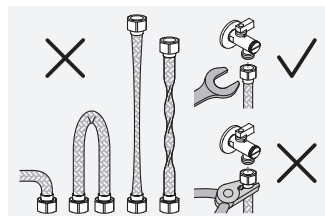

COMPONENTES • COMPONENTS • COMPOSANTS • BAUTEILE • ONDERDELEN • COMPONENTI • SOUČÁSTI •
 COMPONENTS • CZĘŚCI SKŁADOWE • COMPONENTES • КОМПОНЕНТЫ

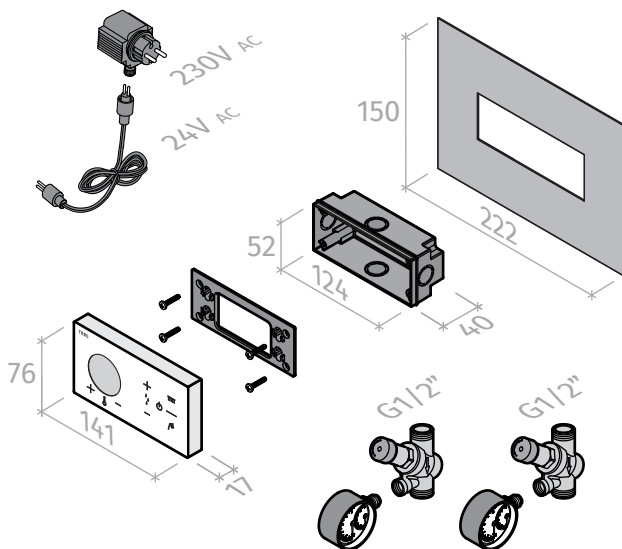
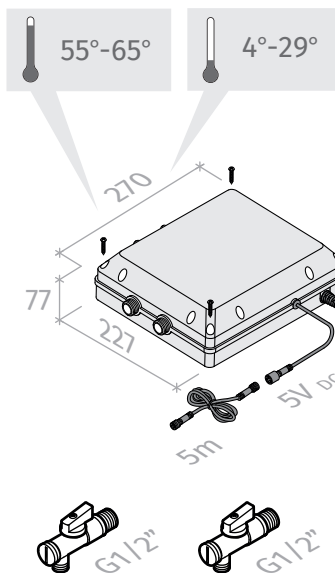

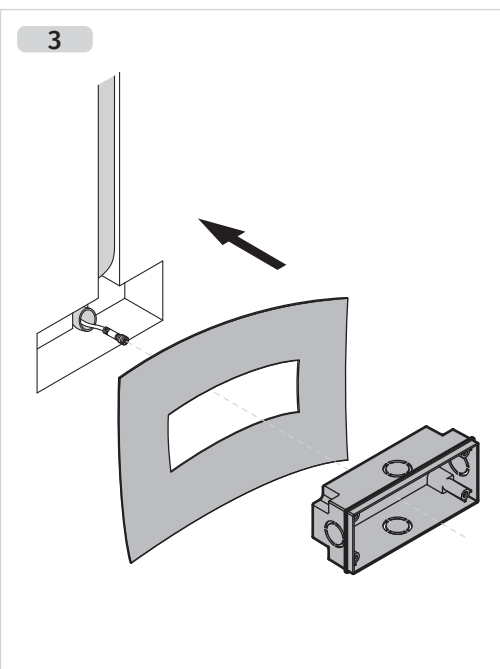
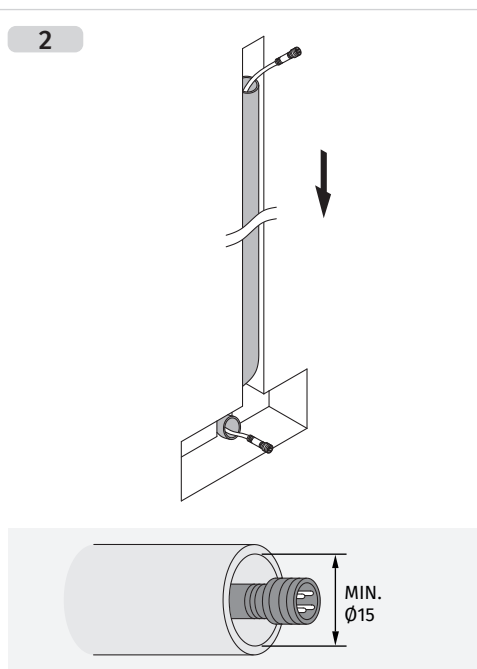
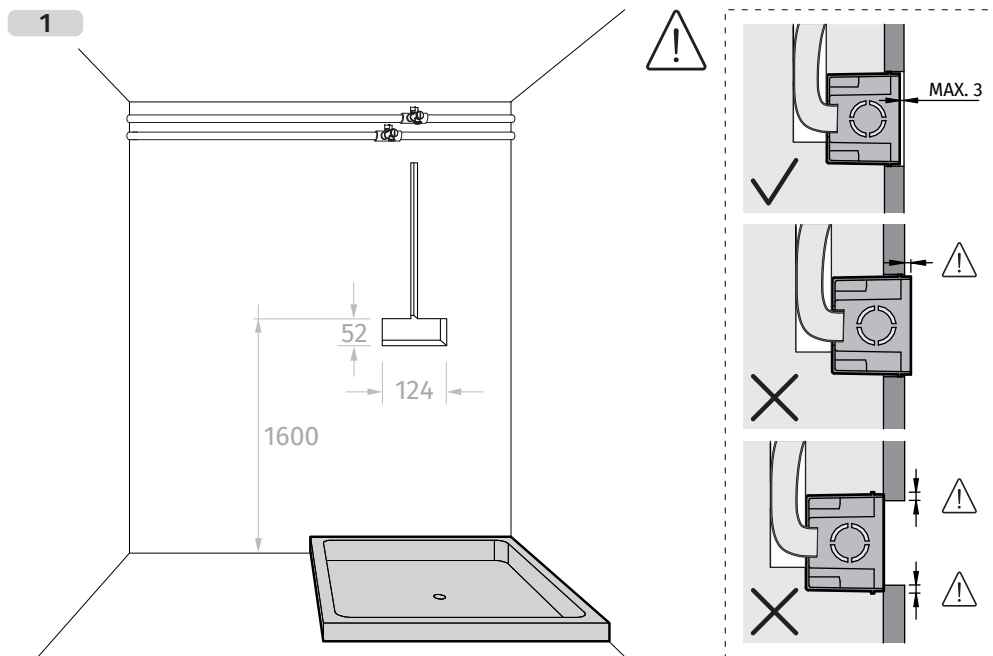

4

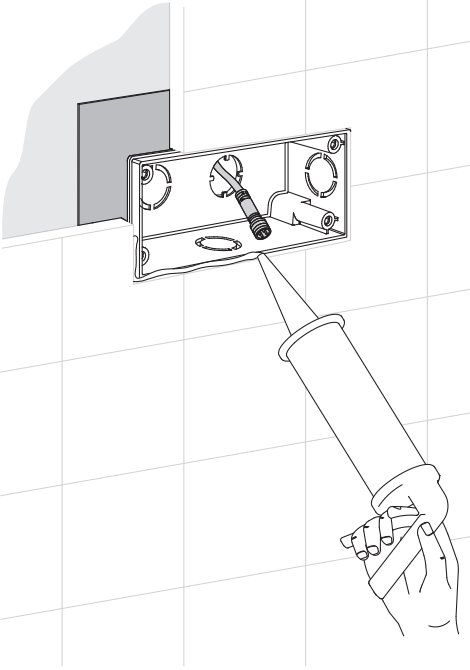

5

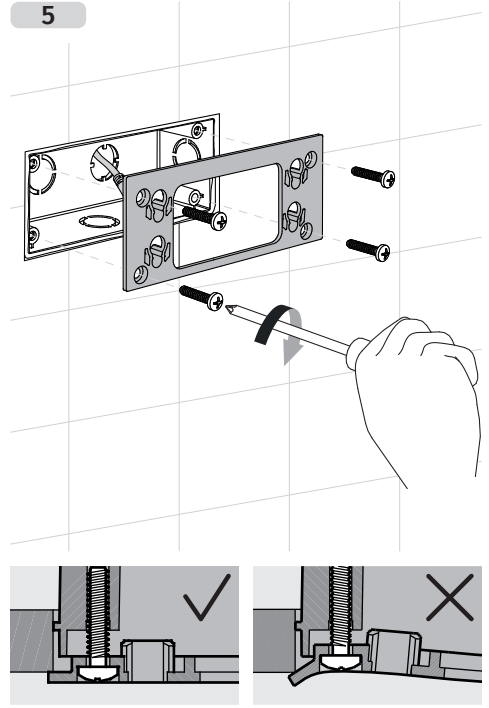

6

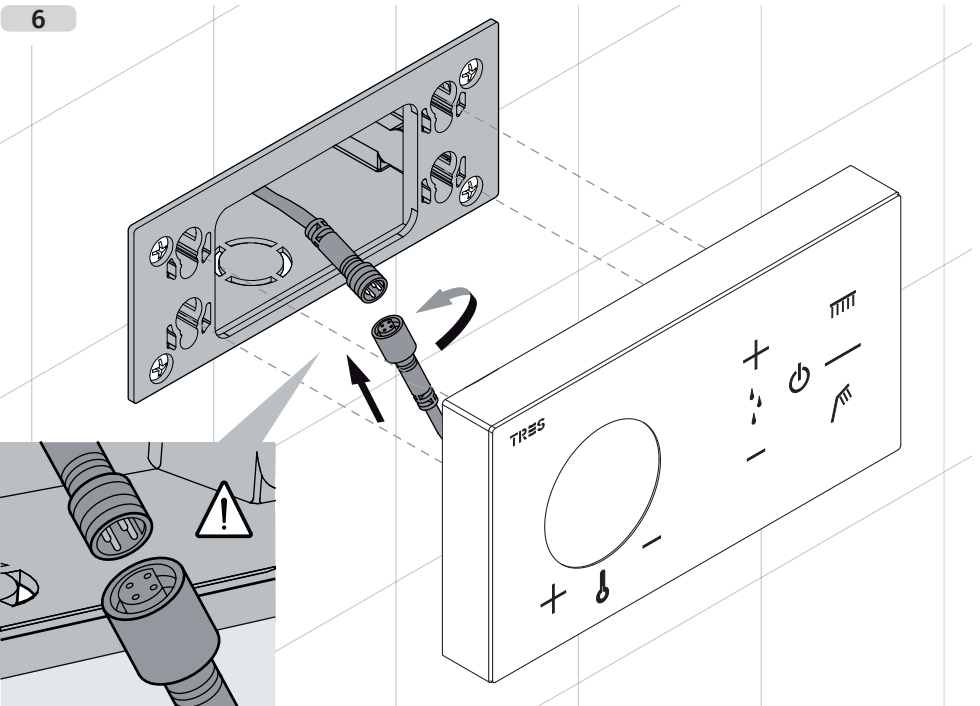

7

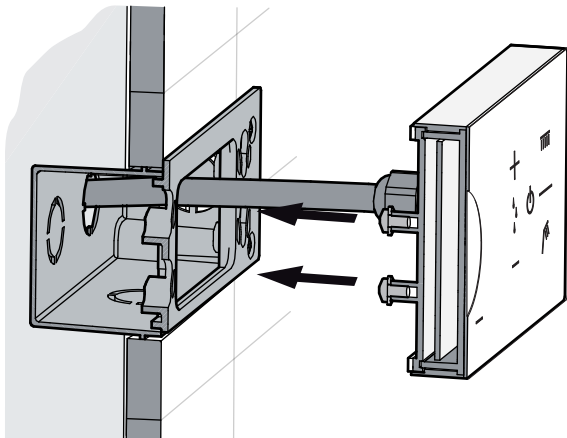

8

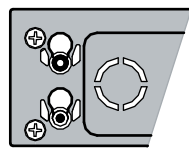
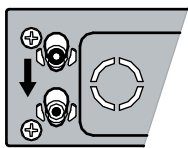
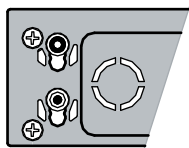
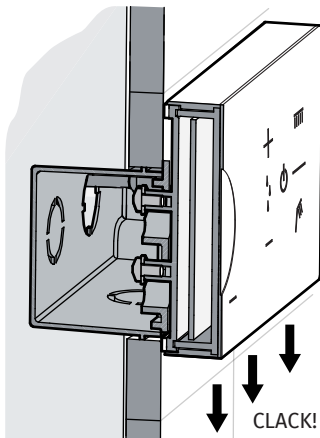

- es** La ilustración de instalación es orientativa. Colocar la caja de control en un lugar registrable y de fácil acceso que permita realizar con facilidad las tareas de mantenimiento.
- ca** La il·lustració d'instal·lació és orientativa. Colocar la caixa de control en un lloc registrable i de fàcil accés que permeti realitzar amb facilitat les tasques de manteniment.
- fr** L'image de l'installation est à titre indicatif. Placer la boîte de contrôle dans un lieu accessible pouvant être inspecté afin de réaliser facilement les tâches de maintenance.
- de** Die Abbildung der Installation dient nur zur Orientierung. Platzieren Sie den Schaltkasten an einem leicht zugänglichen Ort, um eine unkomplizierte Durchführung von Wartungsarbeiten zu ermöglichen.
- nt** De afbeelding van de installatie is indicatief. Installeer het bedieningspaneel op een gemakkelijk toegankelijke plaats voor een gemakkelijk onderhoud.
- it** L'immagine dell'installazione è orientativa. Collocare il quadro elettrico in una posizione facilmente accessibile e registrabile che consenta una facile manutenzione.
- cs** Obrázek instalace je orientační. Pro snadné provádění údržby umístěte kontrolní skříňku na otvratelně a snadno přístupné místo.
- en** The installation illustration is for guidance only. Position the control box in a noticeable place which is easy to access to facilitate maintenance work.
- pl** Ilustracja instalacji ma charakter wyłącznie orientacyjny. Umieść skrzynkę sterowniczą w łatwo dostępnym i widocznym miejscu, co zapewni prostą konserwację.
- pt** A ilustração referente à instalação é indicativa. Colocar a caixa de controlo num local identificável e de fácil acesso que permita realizar facilmente as tarefas de manutenção.
- ru** Изображения установки приведены ориентировочно. Панель управления должна размещаться на виду и легкодоступном месте в целях упрощения операций по техническому обслуживанию.

9

⊕ x4

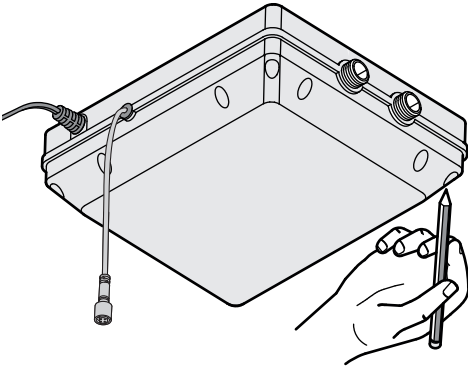

10

∅ 6

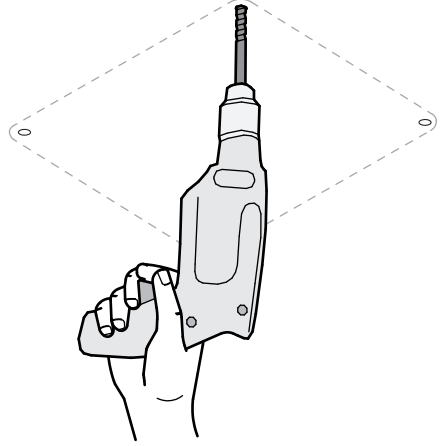

11

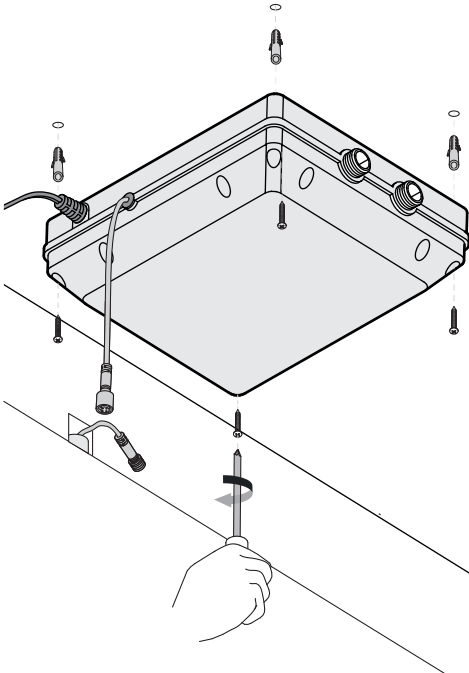

12

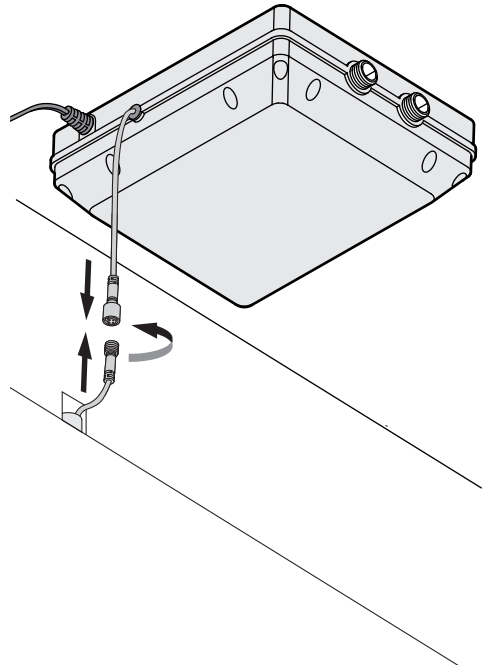

13

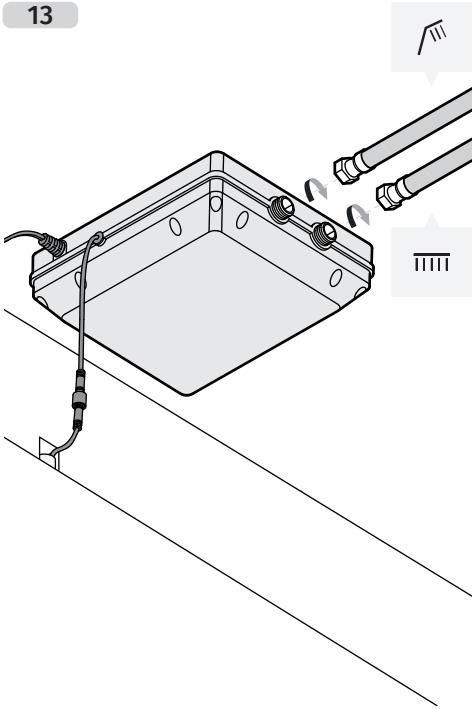

14

G1/2"

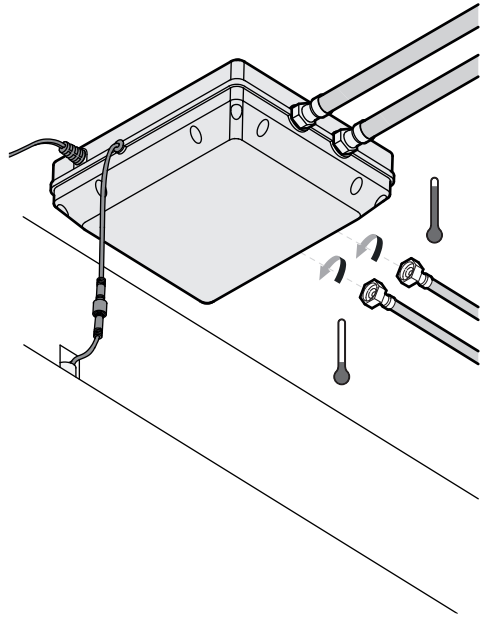

15

G1/2"

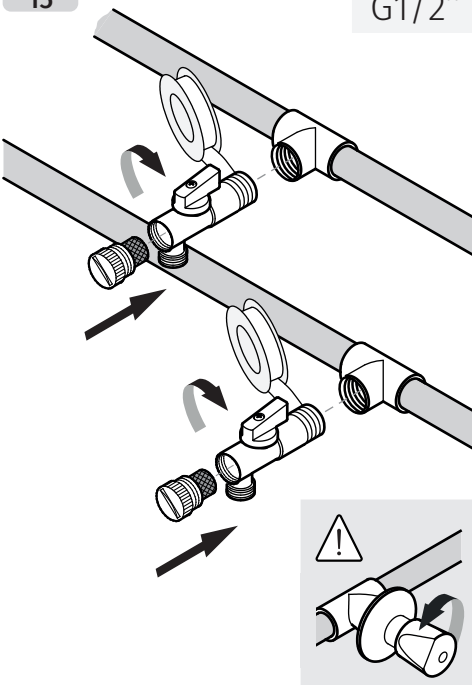

16

G1/2"

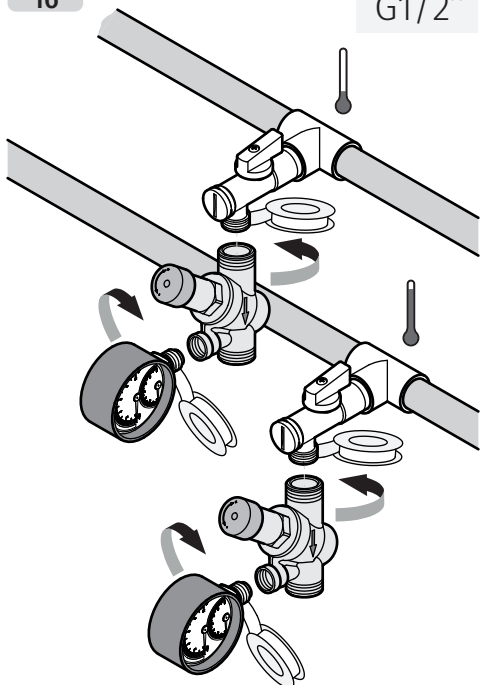

17

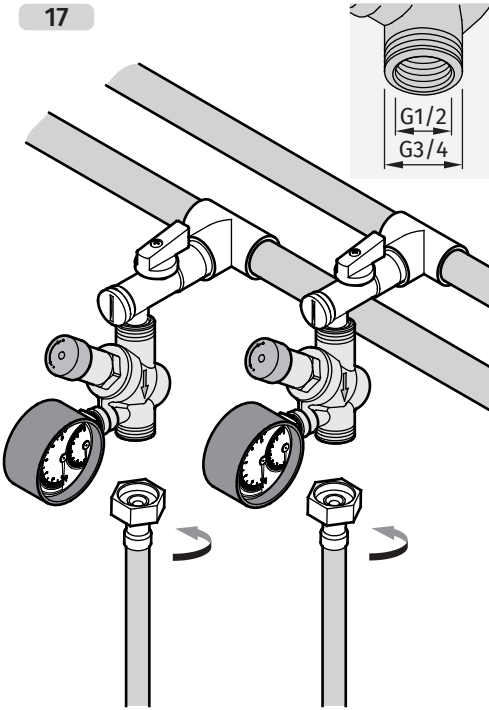

18

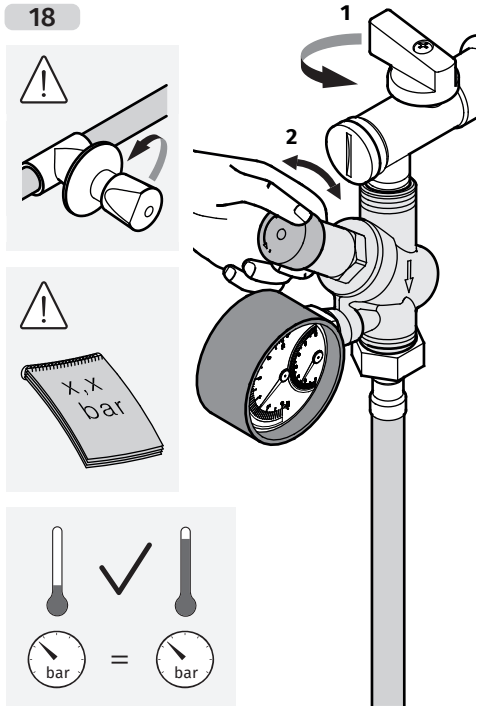

19

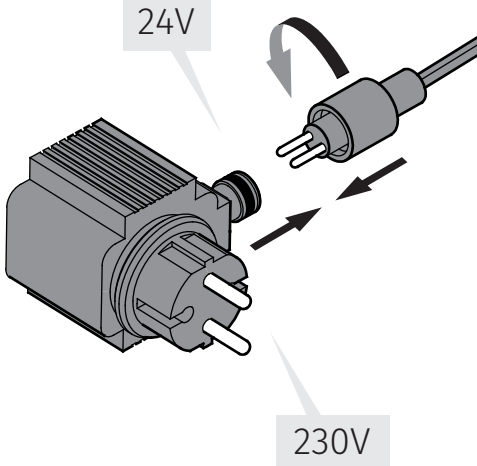

20

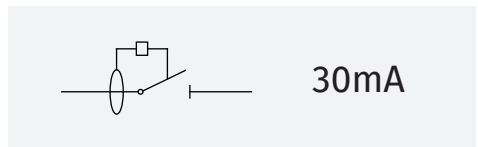
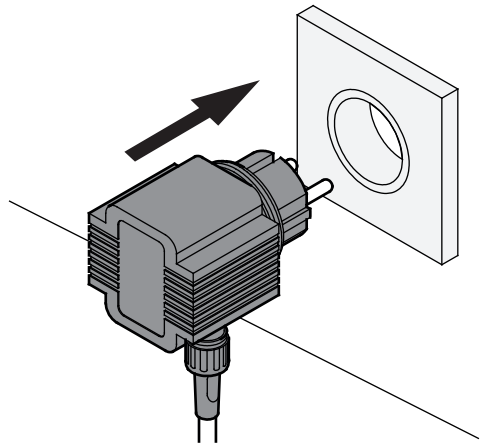

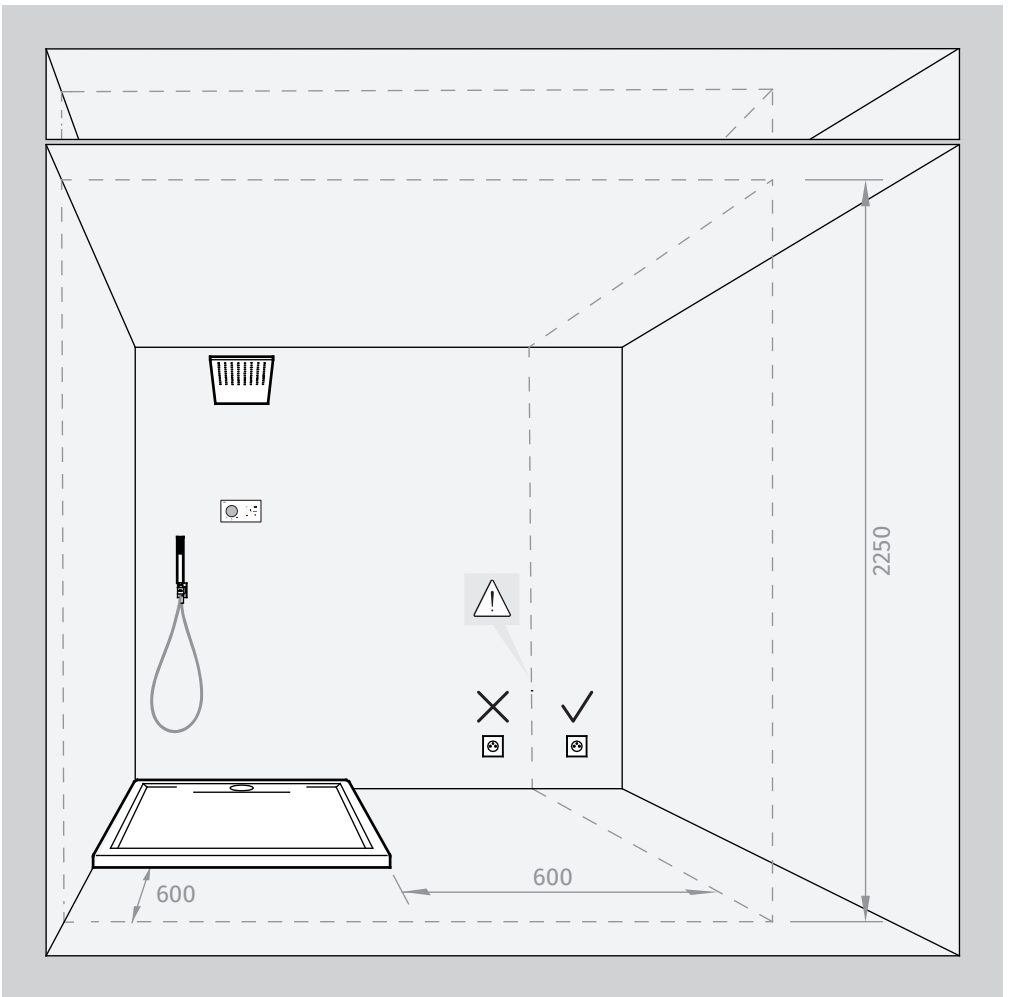
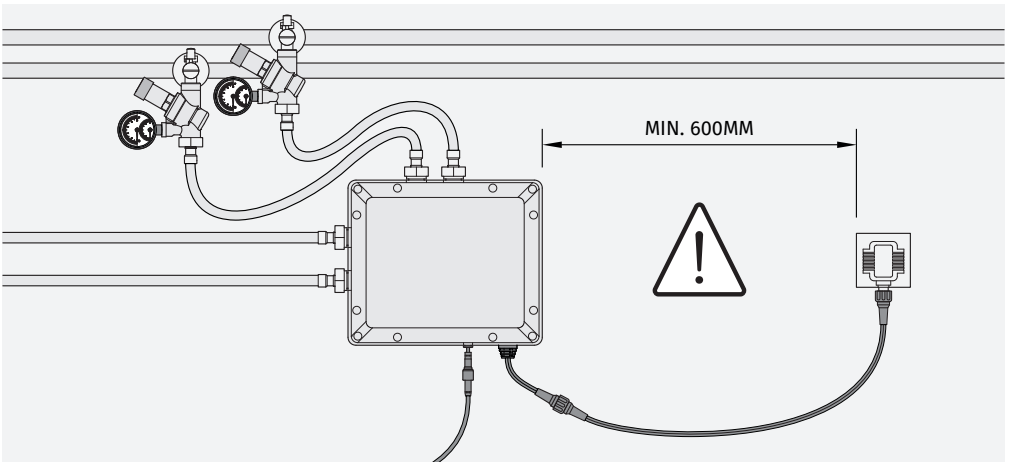

1

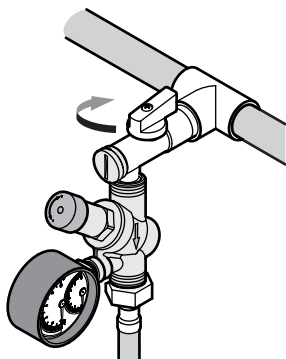

2

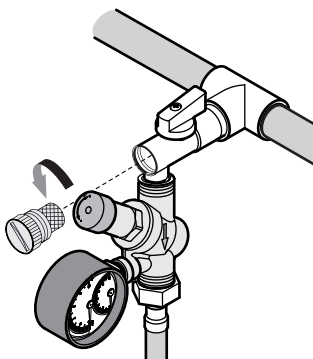

3



LIMPIEZA DE FILTROS • NETEJA DE FILTRES • NETTOYAGE DES FILTRES • REINIGUNG DER FILTER •
FILTERREINIGUNG • PULIZIA DEI FILTRI • ČIŠTĚNÍ FILTRŮ • CLEANING THE FILTERS • CZYSZCZENIE FILTRÓW •
LIMPEZA DE FILTROS • ОЧИСТКА ФИЛЬТРОВ

1

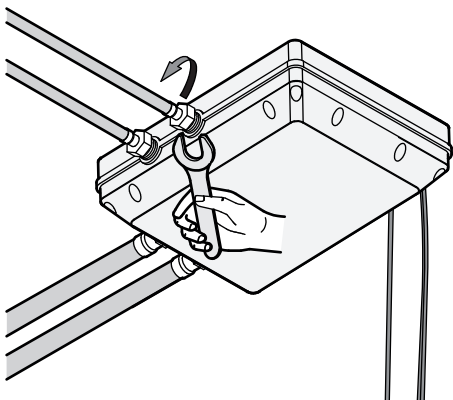

2

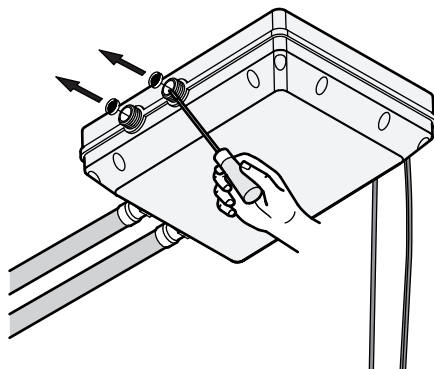

3

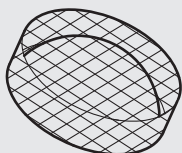

FILTRO • FILTRE • FILTRE • FILTER • FILTER • FILTRI
FILTRŮ • FILTER • FILTRÓW • FILTROS • ФИЛЬТР



- Es responsabilidad del usuario eliminar los residuos de este tipo depositándolos en un "punto limpio" para el reciclado de residuos eléctricos y electrónicos.
- És responsabilitat de l'usuari eliminar els residus d'aquest tipus dipositant-los a la deixalleria pel reciclat de residus elèctrics i electrònics.
- Il incombe à l'utilisateur d'éliminer les déchets de ce type en les déposant dans un «point propreté» destiné au recyclage des déchets électriques et électroniques.
- Der Benutzer ist für ordnungsgemäße Entsorgung bzw. Wiederverwertung der anfallenden Abfälle verantwortlich.
- Het is de verantwoordelijkheid van de gebruiker om dit soort afval te verwijderen en het bij een afvalverzamelpunt voor hetrecyclen van elektrisch en elektronisch afval te deponeren.
- L'utente è responsabile dello smaltimento di questo genere di residui; dovrà depositarli presso un "punto di raccolta" per il riciclaggio di materiale elettrico ed elettronico.
- Uživatel zodpovídá za likvidaci opotřebeného výrobku nebo jeho součástí na sběrném místě určeném pro recyklaci odpadu z elektrických a elektronických zařízení.
- The user is responsible for eliminating this type of waste, depositing them in a Recycling Centre for waste electrical and electronic equipment.
- Użytkownik jest zobowiązany do usuwania tego rodzaju odpadów do odpowiedniego punktu recyklingu odpadów elektrycznych i elektronicznych.
- É da responsabilidade do utilizador a eliminação deste tipo de resíduos, depositando-os num centro destinado à reciclagem de resíduos eléctricos e electrónicos.
- пользователь несет ответственность за утилизацию отходов этого типа и обязан сдавать их в приемные пункты для дальнейшей переработки электрического и электронного оборудования.

LIMPIEZA • NETEJA • NETTOYAGE • REINIGUNG • REINIGING • PULIZIA •
ČIŠTĚNÍ • CLEANING • CZYSZCZENIE • LIMPEZA • ЧИСТКА

