

Produkt: **KLUDI BALANCE**  
bateria natryskowa z termostatem DN 15

Numer artykułu: **35 250 05 75**

Powierzchnia: **05 – chrom**

Opis produktu:

montaż naścienny  
klasa przepływu B  
uchwyt regulacji temperatury z blokadą przy 38° C  
50% ogranicznik zużycia wody  
zawór zwrotny  
sitko wychwytyjące zanieczyszczenia  
odprowadzenie natrysku G 1/2  
przyłącza mimośrodowe  
I grupa akustyczna

Informacje dodatkowe:

Klasa przepływu B:  
przepływ wody maksymalnie do 25 l/min. przy ciśnieniu w sieci 3 bar

I grupa akustyczna:  
maksymalnie do 20 dB przy ciśnieniu w sieci 3 bar

Zdjęcie produktu



Rysunek

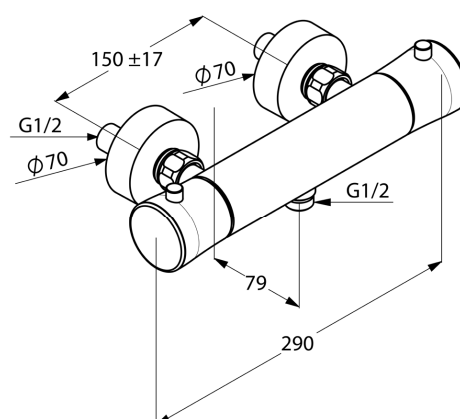

Diagram przepływu

